

Technodeck

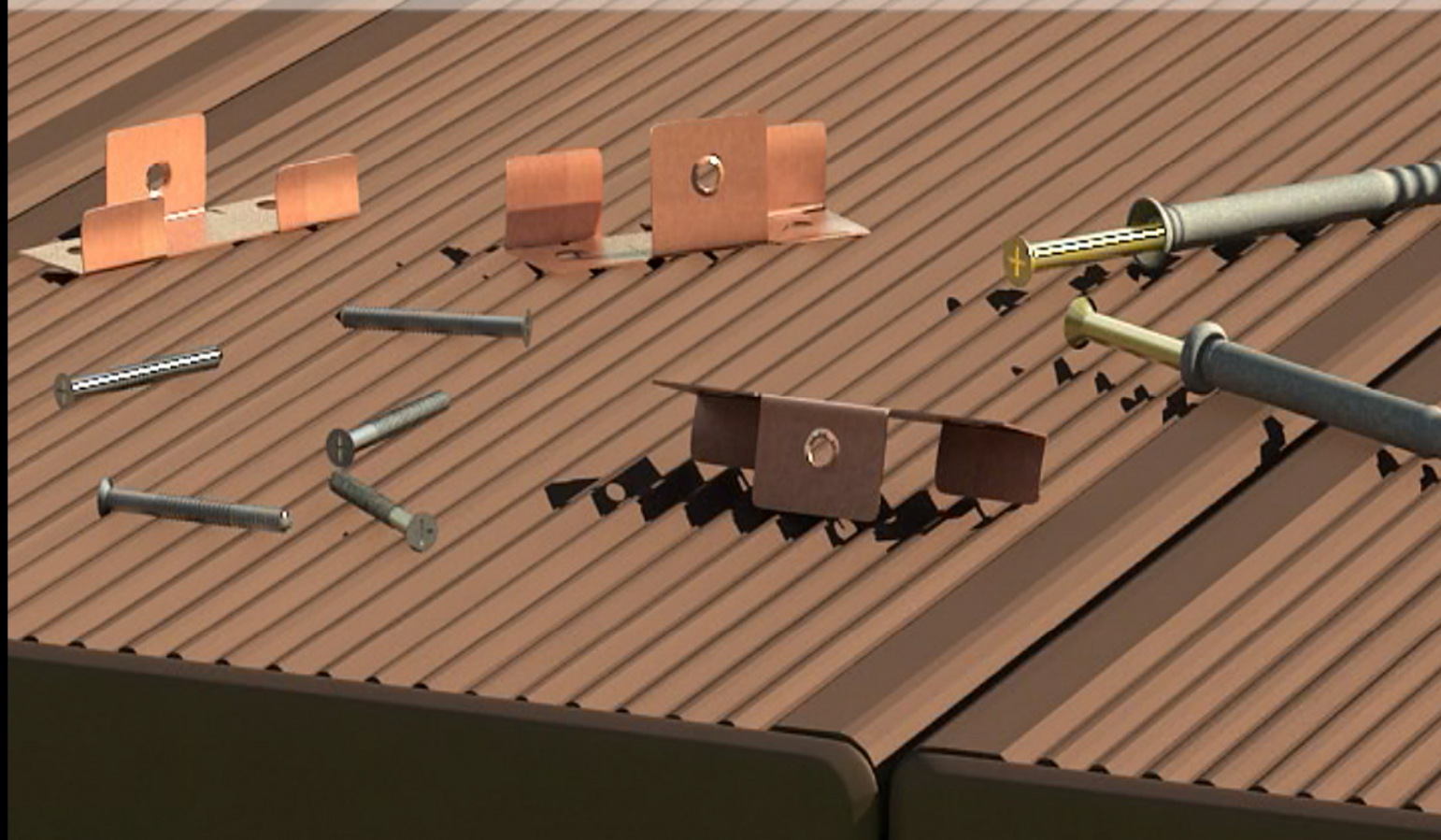

Spécifications et manuel d'installation

FR – 01/2016

SPÉCIFICATIONS ET DIMENSIONS STANDARD

Tecnodeck a été conçu pour un usage exclusivement piétonnier, en environnement privé ou commercial d'intensité moyenne.

ÉLÉMENTS DU SYSTÈME DE BASE :

Lames plancher:

- Tecnodeck ONE

- Tecnodeck HS, FS et XL – Recommandé en environnement commercial, pour un usage intense et d'usure supérieure.

Solive Standard

Clips de départ en acier inox revenu

(Couleur cuivrée)

Clips en inox revenu :

(Couleur cuivrée)

Estimation des composants par m² : 7 Mètres Linéaires de Lames + 3 Mètres Linéaires de Solive + 21 Clips en acier Inox

(Ne tient pas compte des éventuelles pertes de matériau et des spécificités de chaque projet)

Le Manuel d'installation TECNODECK est valide pour tous les types de lames TECNODECK (ONE, HS, FS et XL)

ACCESSOIRES DE REBORD :

Tampons

Barre de rebord

Profil de rebord "L" Tecnodeck ALU 60x30mm et ALU 40x30mm

ACCESSOIRES COMPLÉMENTAIRES :

Solive ALU (Aluminium) 38x38mm, 38x20mm et 38x10mm.

Clip spécial de fixation des marches, inox revenu

LAMES DE PLANCHER:

Longueurs standard:

4* - 3 - 2,5 - 2 Mètres (-0/+10mm)

*Ne poser pas des lames de plus de 3 mètres bout à bout ou en continuation d'autre lame

(Écart latéral maximum admissible 0,5%)

Longueurs non standard:

5 et 6 mètres, sur consultation

Dimensions des lames:

Épaisseur: 25mm (+/- 1mm)

-Tecnodeck ONE, HS et FS

Largeur: 140mm (+/- 1mm)

-Tecnodeck XL

Largeur: 200mm (+/- 1mm)

Poids des lames:

- Tecnodeck ONE

2,38 Kg/m (+/- 5%)

- Tecnodeck HS

3,20 Kg/m (+/- 5%)

- Tecnodeck FS

4,10 Kg/m (+/- 5%)

- Tecnodeck XL

4,20 Kg/m (+/- 5%)

Couleurs en stock:

TROPICAL BROWN, SAND BROWN et VULCANO BLACK

Couleurs sur demande:

COLORADO RED

(Vu la nature du matériau, les lames peuvent présenter de légères variations de couleur entre elles)

SOLIVE:

Couleur:

Indifférente et variable

Longueur standard:

3 Mètres (+/-10mm)

Dimension:

38 x 38mm (+/-1mm)

Poids:

1,25 Kg/m (+/-5%)

SOLIVE ALU (Aluminium):

Matériau :

Aluminium

Longueur Standard:

3 Mètres (+/-10mm)

Dimension :

38x38mm (Poids: 0,67kg/m)

38x20mm (Poids: 0,54kg/m)

38x10mm (Poids: 0,40kg/m)

CLIPS DE DÉPART :

Matériau:

Acier Inox

Emballage:

Sacs de 100 un (+/-1,10kg)

CLIPS:

Matériau:

Acier Inox

Emballage:

Sacs de 250 un (+/-2,42kg)

Boîtes de 500 un (+/-4,84kg)

CLIP SPÉCIAL DE FIXATION DE MARCHE:

Matériau:

Acier inox revenu

Emballage:

Sacs de 50 un

TAMPONS :

Couleurs:

Injectées dans les couleurs des lames

Emballage:

Sacs de 100 un (+/-1,60kg)

Boîtes de 500 un (+/- 8,00kg)

BARRE DE REBORD:

Couleurs:

Couleurs standard des lames

Longueur :

2,5 mètres (-/-0/+10mm)

Dimension :

63x10 mm (+/-1mm)

Poids :

0,72 kg/m (+/- 5%)

. TECNODECK a été testé par TÜV Rheinland – Berlin Rapport d'essai n° 21136167001

. TECNODECK a été soumis à des essais du LNEC – Laboratório Nacional de Engenharia Civil, conformément au bulletin n° B42BPR06 du 09.06.2006

Composants TECNODECK

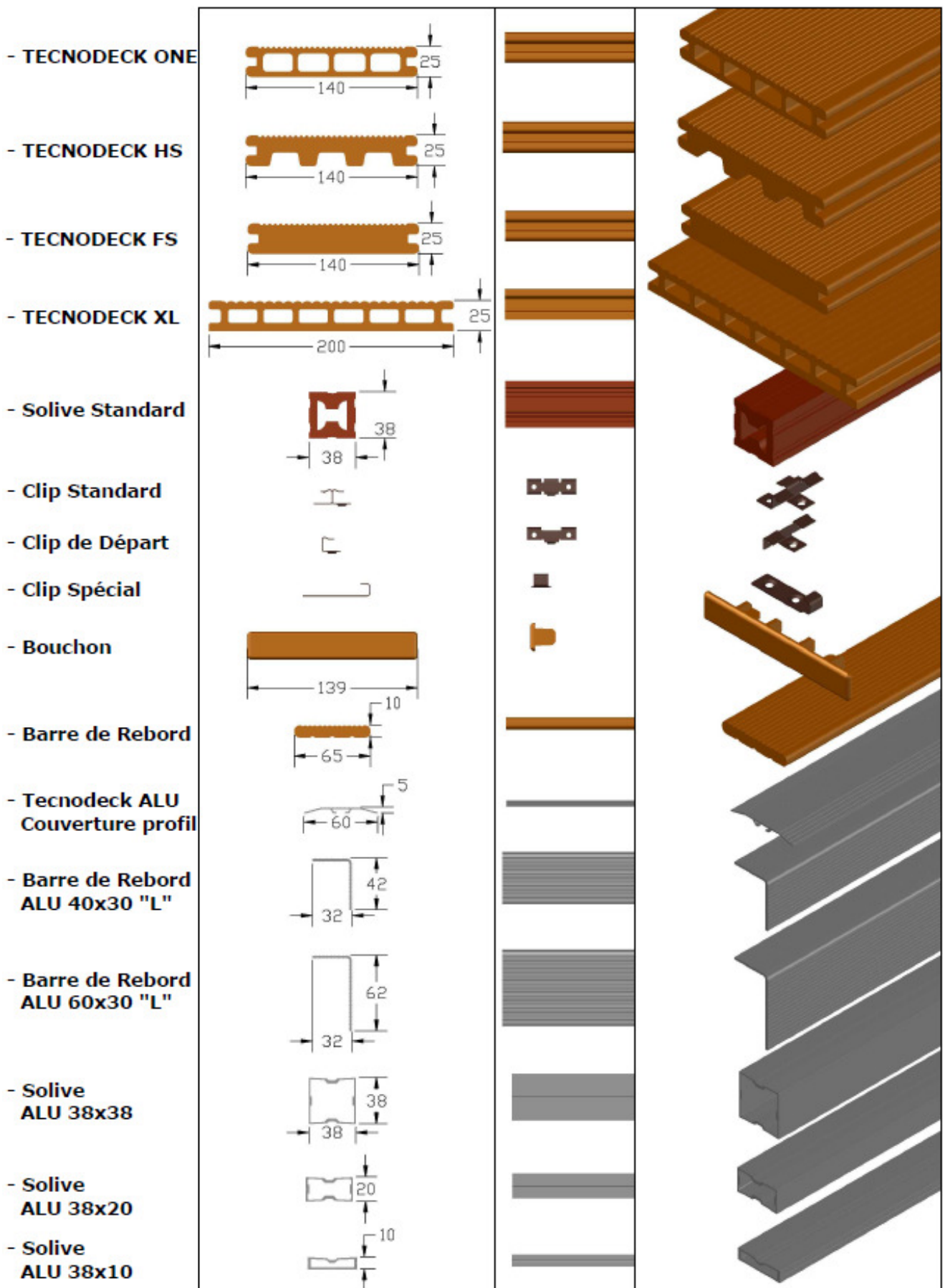

TECNODECK**CARACTÉRISTIQUES TECHNIQUES**

Densité g/cm³	1,30
Absorption d'humidité (poids) %	0,30
(Volume)	0,17
Résistance à la traction Mpa	22,5
Module de rupture Mpa	22,0
Résistance à la flexion Mpa	22,5
Module d'élasticité Mpa	2400
Coefficient d'expansion thermique (mm/mm)/°C	4,9 x10⁻⁵
Résistance à la compression Mpa	26,4

Remarque: Ces caractéristiques sont fournies à titre d'information et peuvent être modifiées à tout moment et sans préavis par le fabricant.

Remarque : Les prix et les caractéristiques pourront être modifiés sans préavis.

TECNODECK ALU PANNEAU

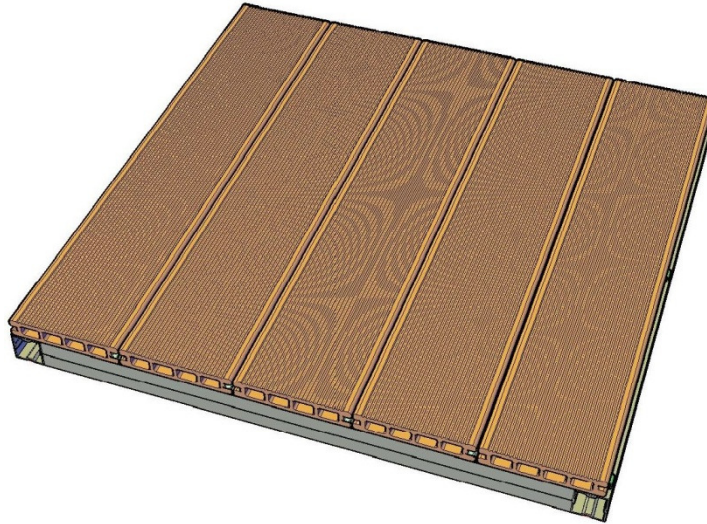

**Lames TECNODECK ONE montées sur un cadre en aluminium soudé.
Pour les estrades, trappes ou plateformes techniques en hauteur, H : 66mm, pour des estrades mobiles sur le sol, H : 48mm. Dimensions standard:**

**715x715x48mm
715x715x66mm**

**1000x1000x48mm
1000x1000x66mm**

**1430x715x48mm
1430x715x66mm**

**2000x1000x48mm
2000x1000x66mm**

Autres :

Pieds Réglables

Panneaux 715x715x66 et 1000x1000x66mm : 4 Pieds

Panneaux 1430x715x66 et 2000x1000x66mm : 6 Pies

Lames dans le sens de la longueur

Remarque : Panneaux d'autres dimensions, prix fournis sur demande.
Piédestal pour les usages en hauteur sur demande.

LEDS POUR EXTÉRIEUR

. LED POUR EXTÉRIEUR, LUMIÈRE BLANCHE, 0,3W – 25mA, EN BOÎTIER ÉTANCHE IP67 EN ACIER INOX BROSSÉ, POUR DES CHARGES JUSQU'À 285kg + CÂBLE DE 1 MÈTRE + BOÎTIER DE RACCORDEMENT ÉTANCHE IP67. CLASSE III 12V DC;

. TRANSFORMATEUR POUR LEDS 12 V, POUR MAXIMUM 40 LEDS;

. RALLONGE unité 10 MÈTRES;

. BOÎTIER DE RACCORDEMENT;

Outdoor Basic

Specification Sheet

Dimensions

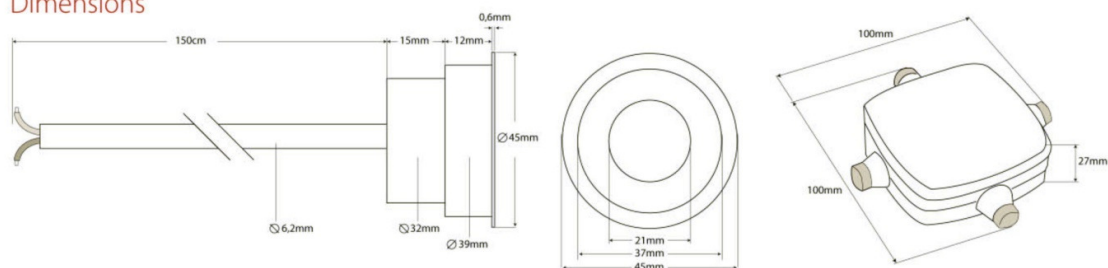

Installation

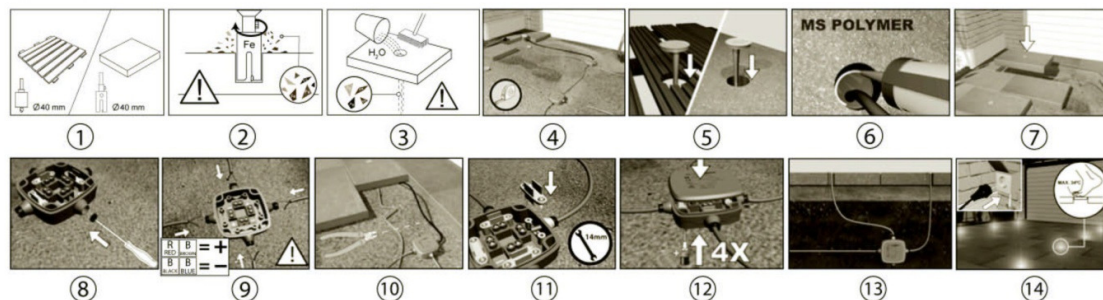

Example Connection Diagram

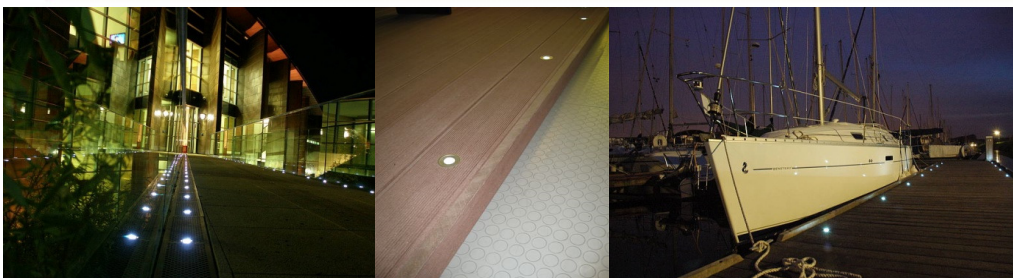
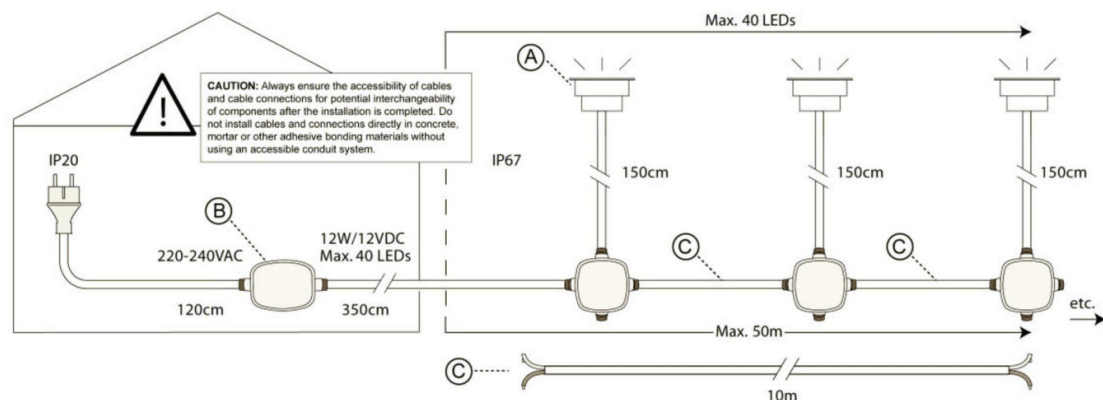

©2010 All rights reserved.

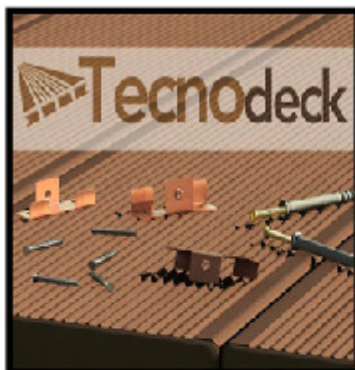

PRINCIPALES INSTRUCTIONS POUR LA POSE DU TECNODECK*

UTILISATION DU TECNODECK

- Conçu exclusivement pour un usage piétonnier, dans des lieux privés ou commerciaux à passage de basse ou moyenne intensité.
- Pour tout usage plus intense ou soumis à des impacts plus importants, nous vous recommandons d'utiliser des lames TECNODECK HS plutôt que des lames TECNODECK ONE.

PRÉPARATION DE L'INSTALLATION ET DE LA SURFACE DE MONTAGE

- Il est recommandé d'apporter les lattes et les barres d'appui sur le lieu de montage au moins 48 heures à l'avance, afin que les matériaux puissent s'acclimater aux conditions environnantes.
- La surface de montage doit être plate, stable et parfaitement ferme. Veillez à y aménager une légère pente afin d'assurer un bon écoulement des eaux.

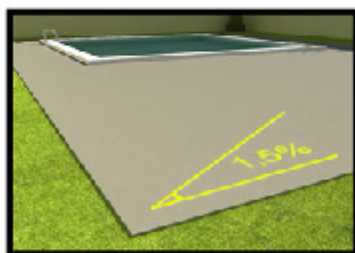

POSE DES BARRES D'APPUI DE TYPE TECNODECK STANDARD/ TECNODECK ALU-ALUMINIUM, SYSTÈME FIXE

- Veillez à respecter l'écartement entre les appuis, c-à-d entre les barres d'appui parallèlement : 400mm entre axes en usage privé et 350mm entre axes en usage commercial ou en plateformes en hauteur (dans ce cas, les barres d'appui devront être remplacées par un matériau structurel).
- Les barres d'appui standard ne sont pas structurelles et doivent être soutenues sur toute leur longueur. Il ne faut jamais utiliser des coins ou des écarteurs entre les barres d'appui standard et le sol. En cas de nécessité, utilisez des barres d'appui TECNODECK ALU-ALUMINIUM 38x38 ou 38x20mm au lieu des barres TECNODECK standard.
- Fixez les barres d'appuis au sol avec des vis/chevilles de type tapits, espacées de 500mm entre elles.
- Prévoyez un joint de dilatation/contraction entre les barres d'appui posées en continu ou contre un obstacle (15mm).

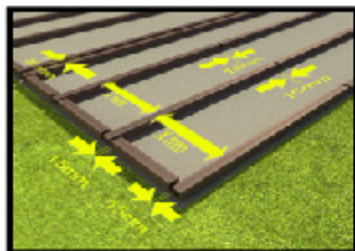

POSE DES BARRES D'APPUI AVEC DES BARRES D'APPUI TECNODECK ALU-ALUMINIUM, SYSTÈME FLOTTANT

- cfr. Manuel d'installation

POSE DES LATTES TECNODECK

- Toutes les lames doivent être fixées à l'aide de clips aux barres d'appui. Ne pas réaliser de fixations de manière alternée ni fixer à l'aide de vis.
- N'utilisez pas de ciment, de colle ou d'autres adhésifs pour fixer les lames ou les barres d'appui TECNODECK.
- Même pour les lames les plus courtes, chaque latte devra au moins reposer sur trois barres d'appui. Il est possible de réaliser des couvercles/trappes en lames TECNODECK en remplaçant les barres standard par un cadre structurel réalisé avec des barres d'appui TECNODECK ALU-ALUMINIUM 38x38mm.
- Ne posez jamais les lames directement sur le sol mais toujours sur des barres d'appui. Veillez au bon écoulement de l'eau et à l'aération des vides créés au niveau des barres d'appui entre les lames et le sol.
- Respectez toujours les écartements entre les lames, tant latéralement - 3 à 4 mm -, que bout à bout, en respectant alors les écartements minimums suivants:

Lames de moins de 3 mètres - 3mm

Lames de moins de 4 mètres - 4mm

Utilisez une jauge pour vérifier les écartements.

Les lames de 4 mètres ou plus sont déconseillées pour les poses en bout à bout ou en continu.

- Respectez un écartement de 15mm entre les lames TECNODECK et des ouvrages fixes, tels que murs, équipements d'éclairage, etc. (la même chose est valable pour les barres d'appui).

- Utilisez une barre d'appui et deux clips à chaque extrémité ou bout des lames; n'utilisez jamais une seule barre d'appui et deux clips pour unir deux lames bout à bout.

- Ne laissez jamais une lames en porte-à-faux sur plus de 10mm.

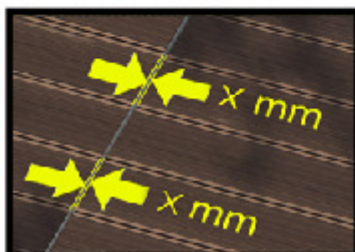
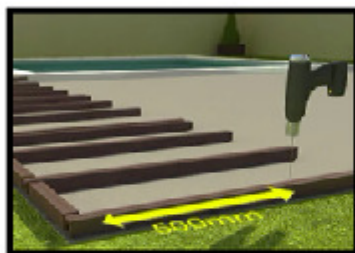

* VEUILLEZ LIRE ATTENTIVEMENT ET COMPLÈTEMENT LE MANUEL DE MONTAGE.

www.tecnodeck.net

All Rights Reserved.

01_01_2011

TECNODECK – MANUEL D’INSTALLATION

Bien que le montage ne présente pas de difficulté particulière, les règles de base devront être respectées et il est indispensable de lire attentivement le manuel d’installation.

TECNODECK est un système de plancher extérieur, fabriqué en un matériau composé de bois et thermoplastique ("WPC"). Il est aisé à poser en utilisant les outils habituellement employés pour le bois naturel.

Pour toute question, adressez-vous à notre département technique.

AVANT LA POSE:

Les lames devront être conservées sur une surface lisse, plane et à l’abri des rayons directs du soleil.

Il est conseillé d’amener le matériau sur place 48 heures avant la pose, afin de lui permettre de s’adapter aux conditions de températures ambiantes.

Vérifiez d’abord si le matériau est conforme. Avant la pose, si un des éléments présente des anomalies, contactez immédiatement votre fournisseur. Aucune réclamation ne sera prise en compte pour les matériaux déjà posés.

De par leur nature, il est possible que les lames présentent de légères variations entre elles. Dans ce cas, veillez à distribuer les lames de manière à créer un plancher d’aspect harmonieux et équilibré.

Le plancher ne peut être posé par des températures inférieures à 0°C, car les lames pourraient se fendre.

Lorsque l’aire à couvrir est supérieure à 100m² et/ou présente plus de 10mts en largeur ou en longueur, veillez à créer des zones de pose indépendantes.

DISPOSITION DES LAMES:

En règle générale, les lames peuvent être posées suivant deux dispositions: **POSE DÉCALÉE OU À L’ANGLAISE** figure 1 ou **EN PANNEAUX OU MODULES** figure 2.



Figure 1

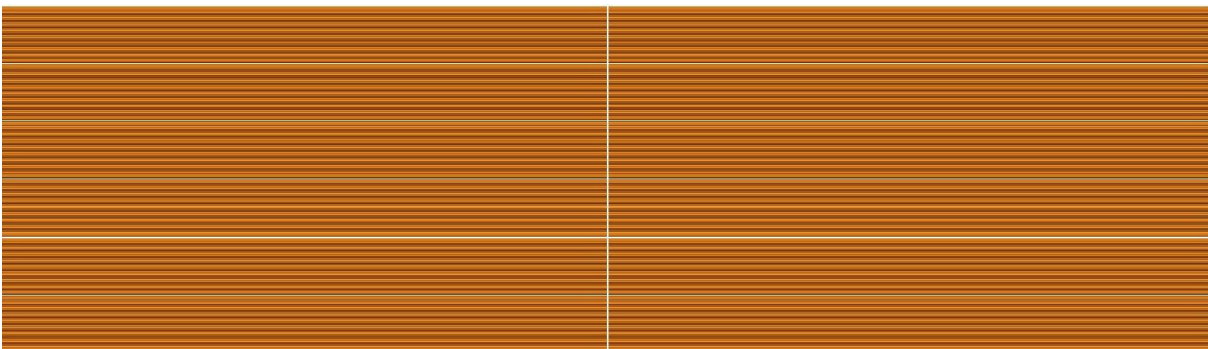

Figure 2

La première disposition permet une pose plus uniforme et équilibrée du système et maximise les longueurs de lames, indépendamment des dimensions du plancher.

TECNODECK – MANUEL D’INSTALLATION

L'option en panneaux est intéressante si on souhaite optimiser le matériau, en posant les lames sur une longueur standard ou de sous-multiples. La perte de lames sera plus importante avec des mesures non standard mais, en général, il faudra utiliser moins de solives et de clips que dans la disposition décalé.

RECOMMANDACION:

Au fin du temps, sous l'effet des amplitudes thermiques et des variations d'humidité, l'alignement et l'interstice des joints peuvent changer avec le mouvement naturel d'expansion/contraction.

Pour une meilleure stabilité optique des joints, **nous suggérons d'opter de préférence et si possible, pour des panneaux et de placer une lame entre les joints à la perpendiculaire comme sur la Fig. 2B.**

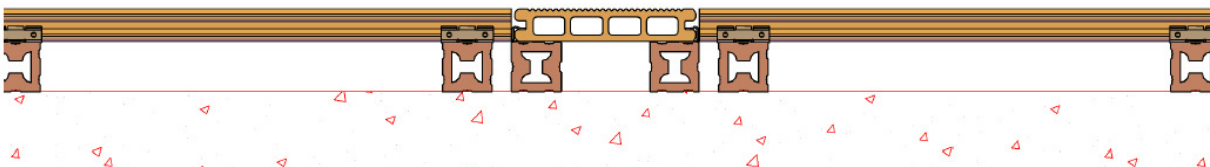
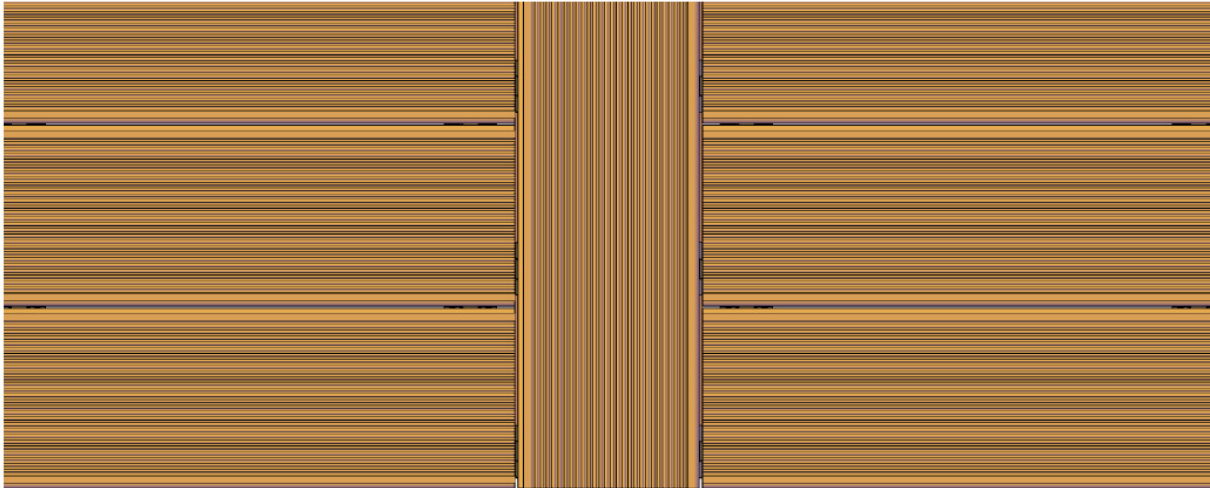

Fig. 2B

PRÉPARATION DE LA SURFACE DU TECNODECK:

Nettoyez la surface qui accueillera le plancher TECNODECK. **Préparer une surface plane, stable, parfaitement ferme** et qui présente une pente légère (3 mm par mètre) afin d'assurer l'écoulement de l'eau.

La surface pourra être apprêtée avec une couche de béton, ou tout autre matériau suffisamment ferme, carrelage, maçonnerie, etc. (pour tout autre cas, adressez-vous à notre département technique).

Si des asperseurs d'arrosage sont situés à proximité du plancher à poser, déplacez-les plus loin. Les eaux calcaires ou ferreuses peuvent, à la longue, créer des dépôts susceptibles de tacher le plancher.

POSE DES SOLIVES STANDARD – FIXATION AU SOL

Les solives sont fabriquées avec le même matériau que les lames TECNODECK et elles possèdent les mêmes caractéristiques.

Les solives doivent être fixées au sol sur toute leur longueur, figure 3 et 4.

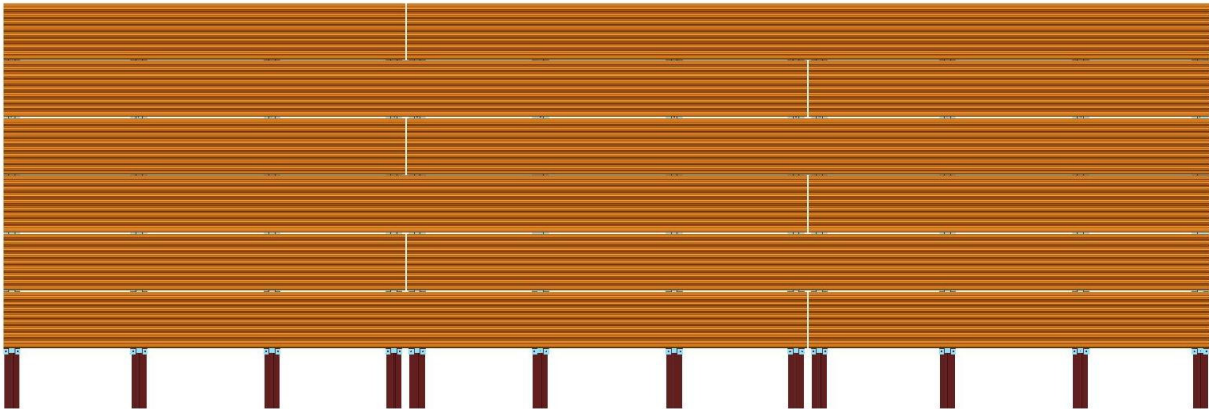

Figure 3

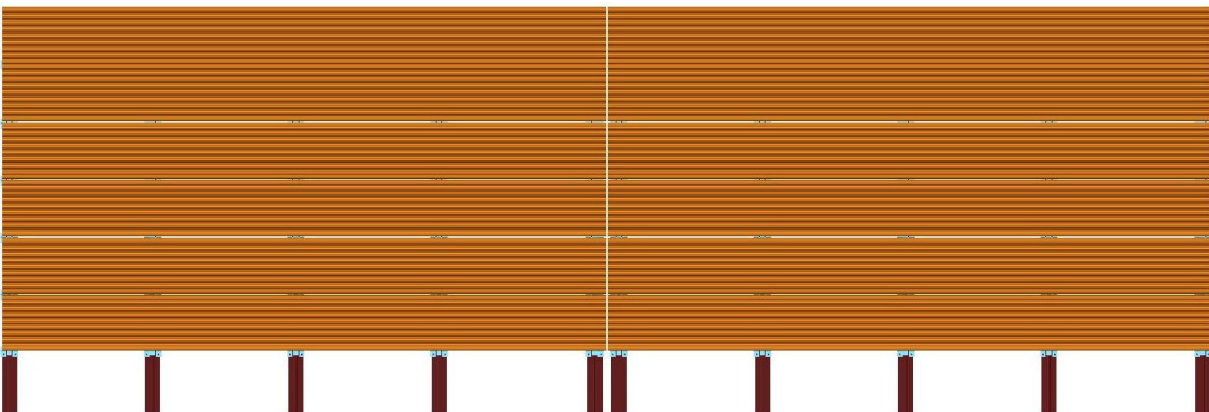

Figure 4

Les solives TECNODECK STANDARD doivent être posées sur des surfaces parfaitement fermes et planes.

Elles possèdent une entaille sur toute leur longueur qui permet de placer précisément le clip de fixation et de faciliter le perçage qui précède le vissage.

Les solives TECNODECK STANDARD ne sont pas structurelles et elles doivent être appuyées sur toute leur longueur. Ne pas utiliser de cales en bois ou d'autre matériau pour niveler les solives TECNODECK STANDARD.

Pour la fabrication de couvercles ou de panneaux de recouvrement (zones techniques de piscine, caniveaux, etc...), ponts, ou structures similaires fabriquées avec des lames TECNODECK, il faut remplacer les solives TECNODECK STANDARD par une structure en profilé métallique fixe et adaptée pour chaque cas. Pour les ponts et les structures en hauteur, il convient de faire établir un projet par un technicien habilité.

Placez les solives au sol en fonction de la disposition de lames qui a été choisie, selon l'écartement indiqué à la figure 5. **Les solives devront être correctement fixées au sol**, en utilisant des vis de type *taptites* de Ø8 x 80mm, avec perçage préalable des trous.

Nous recommandons de poser une fixation tous les 500mm sur la longueur des solives. Commencez et terminez la fixation à 50mm des extrémités des solives.

Pour d'autres cas particuliers, comme par exemple sur des sols où il n'est pas possible d'effectuer le perçage et de placer des vis *taptites*, posez des solives TECNODECK ALU à coller directement sur le sol ou sur un système flottant, comme décrit plus loin, ou adressez-vous à notre département technique.

TECNODECK – MANUEL D'INSTALLATION

Tout comme les lames TECNODECK, les solives TECNODECK STANDARD se dilatent également en longueur, et il faut donc prévoir un joint de dilatation, décrit plus bas.

Pour la disposition décalée ou en panneaux, il faut installer deux solives au niveau du raccord des deux lames bout à bout, comme le montre l'exemple des figures 3 et 4. **Ne jamais utiliser une seule solive et un seul clip pour relier de deux lames.**

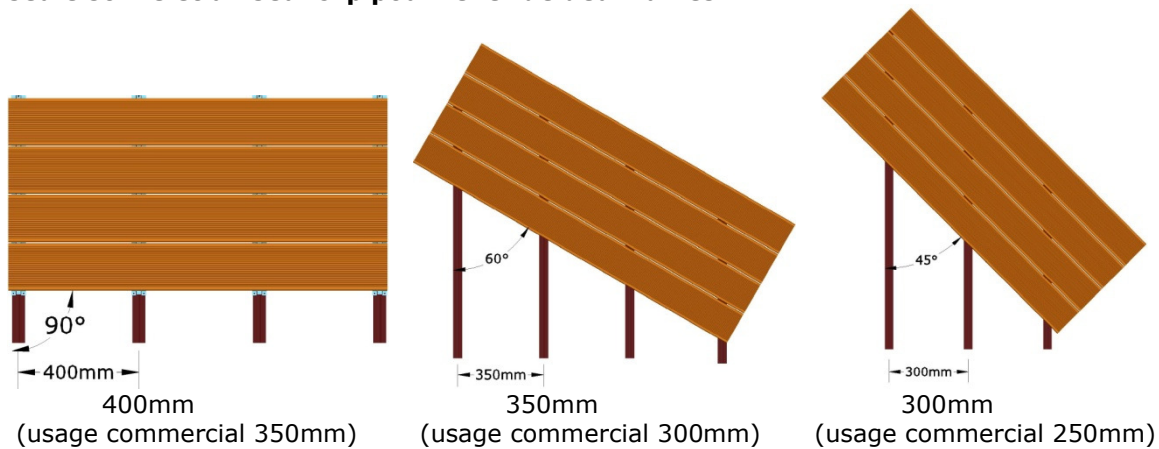

Figure 5

En cas d'usage **intensif/commercial** ou pour les niveaux en hauteur, (dans ce cas, les solives standard doivent absolument être remplacées par des solives structurales), il faut réduire l'écartement des solives suivant les légendes des dessins ci-dessus, en tenant compte de la position et des caractéristiques du matériau, conformément à la figure 5. De même, pour les lames TECNODECK HS, que nous recommandons pour la pose en environnement commercial soumis à un passage et à une usure plus intense, on mesurera un écartement de 350 mm entre solives pour les appuis.

Tecnodeck est exclusivement destiné à la circulation piétonnière, dans des espaces privés et commerciaux d'intensité moyenne

Pour le montage de planchers de longueur supérieure à la longueur standard des solives, il est recommandé de placer la solive suivante à côté de la première, en la fixant par des clips à emboîter aussi sur la dernière lame qui repose sur la première solive. Les barres latérales et de raccord de lames du plancher pourront être bout à bout comme le montrent les figures 6, 10 et 11 (en respectant l'écartement). **La quantité minimale de solives, à utiliser côte à côte, ne doit pas être de moins de trois unités par plan, même de faible longueur.**

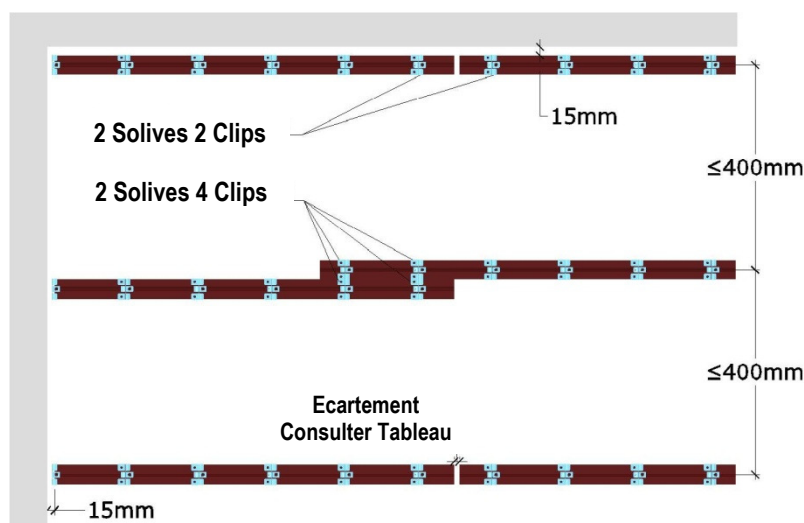

Figure 6

Prévoir une aération correcte du vide d'air entre les solives; ne jamais combler ou obturer ce vide d'air.

SOLIVES TECNODECK ALU - ALUMINIUM.

. Il est possible d'opter pour des solives TECNODECK ALU comme alternative.

Ces solives sont disponibles dans les sections suivantes : 38x38mm (comme la solive standard), 38x20mm et 38x10mm. Ces deux dernières sections seront utilisées notamment lorsque le plancher est soumis à une certaine hauteur maximale.

La **SOLIVE 38x10mm** ne devra être utilisée que lorsque la capacité de drainage du sol est parfaitement assurée, comme pour la solive standard. **Cette solive n'est pas structurale et elle doit être appuyée sur toute sa longueur.** Par conséquent, sa mise en oeuvre doit être soigneusement pondérée au préalable.

Les solives ALU 38x38mm et 38x20mm peuvent être posées sur des surfaces parfaitement fermes qui ne sont pas parfaitement planes ou qui présentent de légères irrégularités (Figure 7). Il est en outre permis de les poser sur des petits écarteurs ou sur des cales placés entre le sol et la solive.

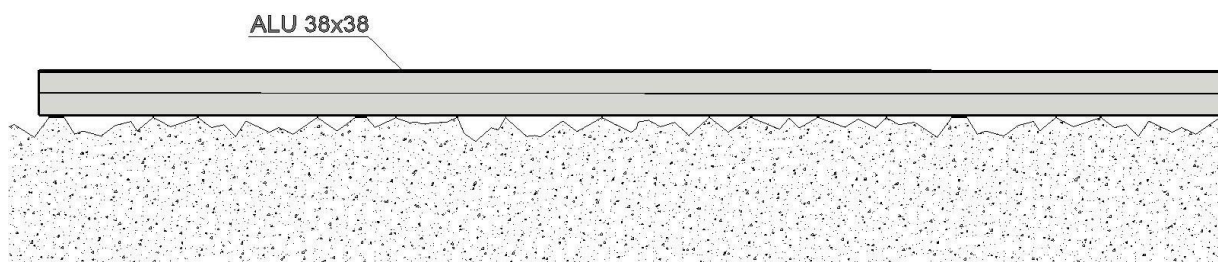

Fig. 7

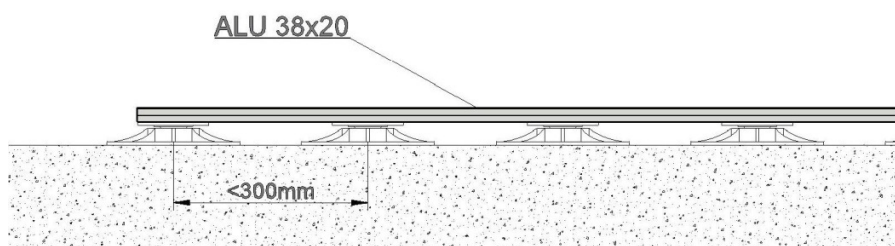
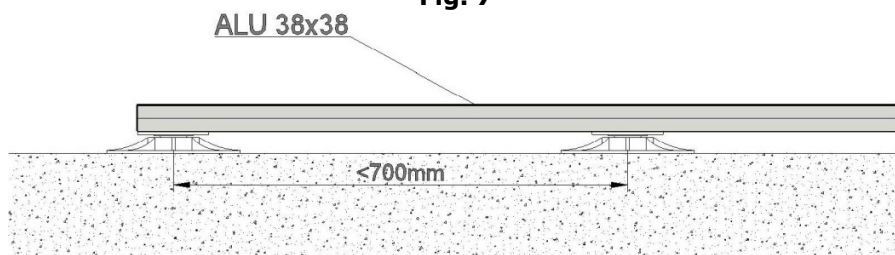

Fig. 8

Les solives ALU doivent être parfaitement fixées au sol, par vis et cheville *taptites* comme la solive standard. Elles peuvent être collées sur des sols lisses avec des colles appropriées (Ex: Aluminium/Béton). Les solives et la surface du support doivent être nettoyées et dégraissées avant tout collage.

On peut également les poser sur les pieds réglables en hauteur dès lors que ceux-ci sont fermement fixés au sol. Les solives TECNODECK ALU, devront à leur tour être fermement fixées aux pieds réglables en hauteur.

L'écartement maximal des axes pour la fixation des appuis pour les solives ALU est de : 38x20mm – 300mm et 38x38mm – 700mm; Figure 8.

POSE DES SOLIVES EN SYSTÈME FLOTTANT

. Les solives TECNODECK ALU peuvent également être utilisées pour établir un système flottant, c'est à dire le montage du système TECNODECK sans fixation directe au sol.

Pour cette solution on recourra exclusivement aux solives ALU 38x38mm et on établira un cadre structurel, qui sera fermement immobilisé et qui reprendra les écartements prévus pour les solives standard.

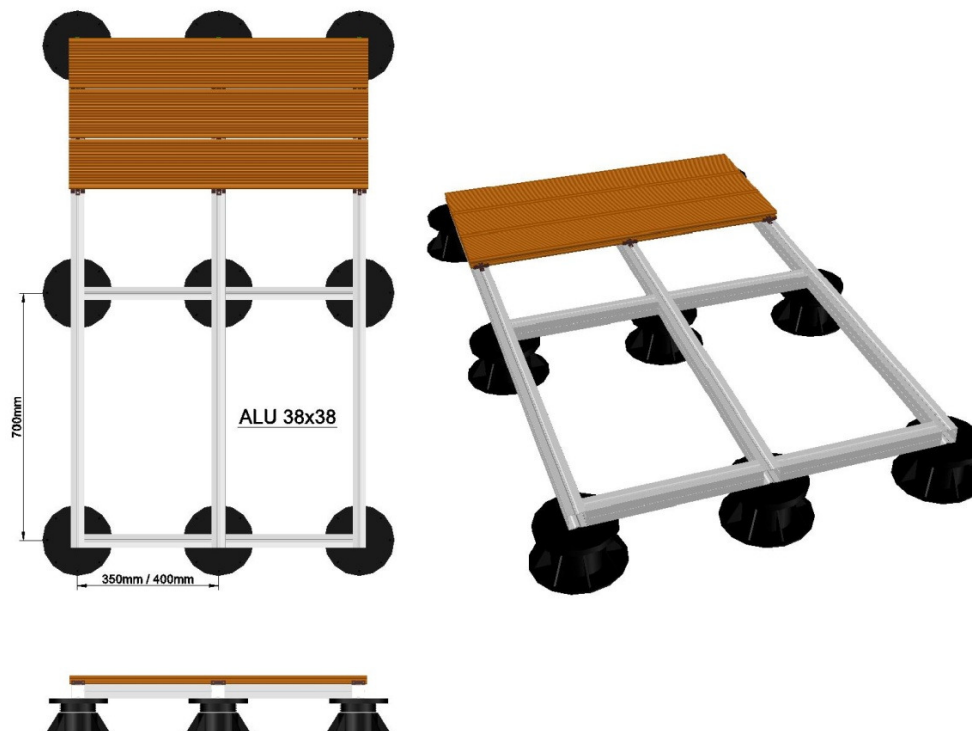

Fig. 9

La construction de ces cadres structurels pourra se faire par union mécanique ou par soudage, en modules ou sur la totalité de l'aire à recouvrir.

Ces cadres pourront être surélevés et mis à niveau sur de pieds plastiques appropriés réglables en hauteur. Dans ce cas, la distance entre appuis/axes sera de 700mm. (Figure 9)

La fixation des clips aux solives TECNODECK ALU sera effectuée par rivets en aluminium.

Les solives TECNODECK ALU, conviennent à la construction d'estrades, de couvercles, de jardinières ou de poubelles ...

FIXATION DES LAMES TECNODECK AUX SOLIVES:

Fixation cachée par clips en acier inox:

Mode de fixation permettant une pose rapide et facile.

Poser la première lame sur les solives, en utilisant en premier lieu les clips de départ.

Pour le montage par clip, **l'écartement des lames côte à côte devra être de 3 à 4mm (Figures 10 et 14)**. Utiliser une jauge pour vérifier cet écartement.

Chaque lame doit **toujours être fixée à chaque solive** (jamais en alternance ou en sautant une fixation). Le système de clips permet au matériau de se dilater normalement.

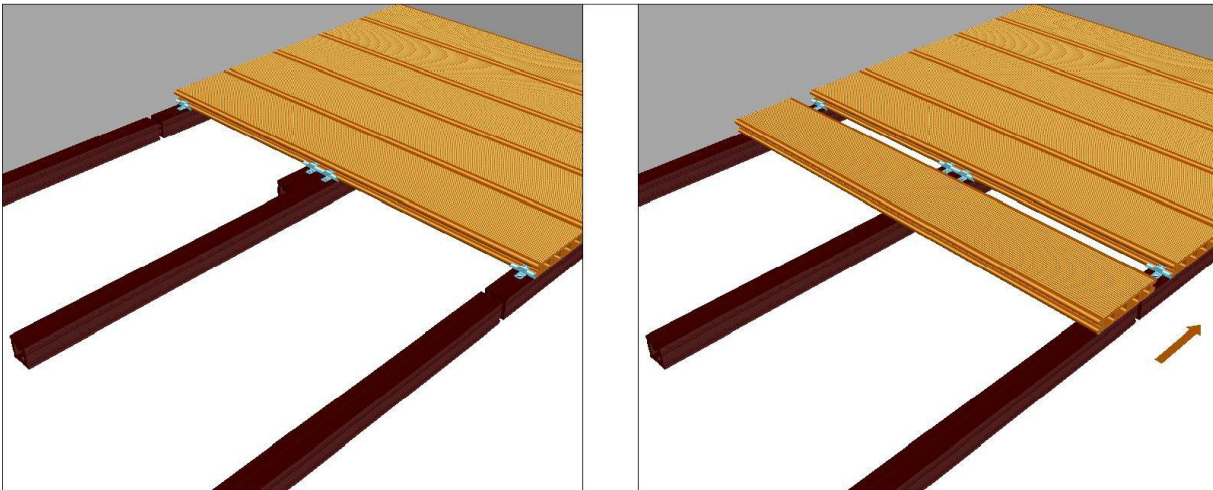

Figure 10

Ne jamais utiliser alternativement des clips et des vis. Les vis empêchent la dilatation naturelle du matériau, ce qui peut provoquer une déformation du plancher.

Ne jamais utiliser quelque type de colle ou d'adhésif que ce soit avec les matériaux composites du système Tecnodeck.

Ecartement entre lames et entre solives:

Les systèmes de planchers extérieurs doivent **impérativement respecter les écartements entre lames et entre solives**, afin que le matériau puisse se dilater normalement et que l'eau puisse s'écouler librement (contrairement aux planchers intérieurs qui connaissent des écarts thermiques moindres et aucune pluie). En extérieur, les planchers **devront toujours présenter un écartement entre les lames**.

Au contraire du bois classique, qui a besoin d'un écartement entre lames parallèlement côte à côte de 8 à 10 millimètres ou plus, TECNODECK ne nécessite que d'un écartement de 3 à 4mm (cfr supra) , puisqu'il se dilate moins dans ce sens, au contraire du bois classique.

Cependant, en longueur, les lames et les solives TECNODECK nécessitent d'un joint de dilatation plus grand, puisque c'est surtout en longueur que les lames et les solives TECNODECK peuvent se dilater ou se contracter.

En principe, la dilatation en longueur des lames à considérer est de 0,5 mm par mètre linéaire et par tranche de 10°C d'augmentation de température, et inversement (contraction) en cas de diminution de la température.

Ainsi, lors du montage, on tiendra compte de la température ambiante et des prévisions d'augmentation et de diminution de température afin de calculer les écartements nécessaires.

Par exemple, si le montage a lieu en plein été, par des températures qu'on peut considérer comme constituant le maximum prévisible, l'écartement entre les lames bout à bout pourra être pratiquement réduit au minimum. En cas de doute, ou lors de montage par des températures moyenne comprises entre 15° et 25° C, on respectera les écartement repris ci-dessous.

TECNODECK – MANUEL D'INSTALLATION

Ecartement minimum admis entre lames ou solives placées bout à bout:

Longueur des Lames ou solives	Écartement minimum entre Lames ou Solives posées bout à bout
Jusqu'à 3 mètres	3 mm
Jusqu'à 4 mètres	4 mm

Tableau 1 – Ecartements.

Remarque: Pour les lames plus longues (en option), les écartements devront augmenter en proportion identique à celle reprise ci-dessus. Il est cependant déconseillé de poser bout à bout des lames de plus de 3 mètres.

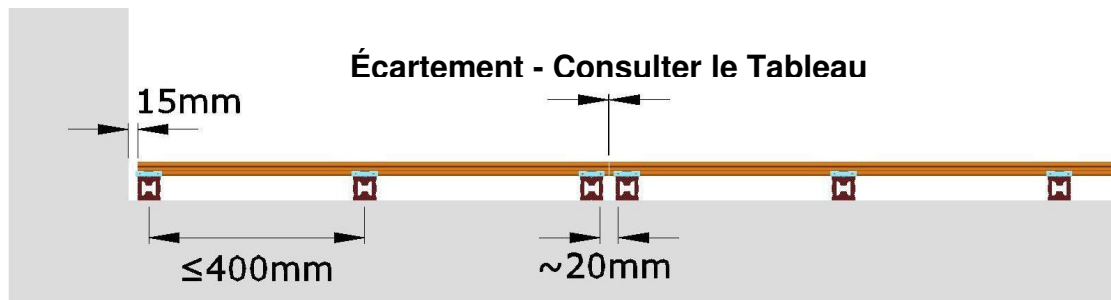

Figure 11

Remarque: Au cas où des tampons de rebord seraient utilisés, ces joints de dilatations devront être maintenus.

Nous suggérons, au cas où les tampons ne seraient pas utilisés au niveau des bouts de raccord entre lames TECNODECK ONE, de pratiquer une coupe, ou chanfrein, à 30° des bouts des lames qui se rencontrent (voir figure qui suit), de manière à ce que les canaux des lames restent cachés aux utilisateurs du plancher. Figure 12.

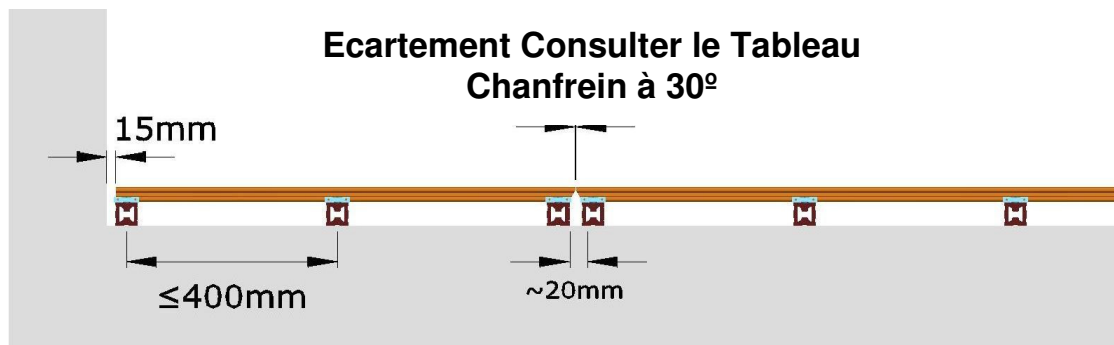

Figure 12

Ecartement minimum entre lames, solives et éléments fixes (parois, murs, systèmes d'éclairage, jardinières, ...):

Jamais inférieur à 15mm.

Ce même écartement devra être assuré, voire augmenté, lorsque le plancher extérieur est posé à proximité de portes de maison ou d'immeubles, afin de permettre le bon écoulement des eaux de pluie même les plus fortes.

Rencontre des lames bout à bout:

Assurer un écartement minimum entre les lames, comme décrit ci-dessus (Tableau 1 – Ecartements).

Veillez noter que, avec le temps, les écartements entre les lames posées bout à bout pourront se stabiliser à environ 10mm.

À l'extrémité de chaque lame, **utiliser une solive et des clips par extrémité ou bout**, figure 11. Ne jamais utiliser une seule solive et un seul clip pour unir deux lames en bout (en se dilatant normalement, les lames pourraient sauter du clip).

Les extrémités de lame ne peuvent pas rester en porte à faux. Elles doivent toujours être fixées par le système clip/solive. Les bouts des lames ne doivent pas présenter de porte à faux de plus de 10mm par rapport à la solive (la distance entre bords des solives sera d'environ 20mm), figure 11.

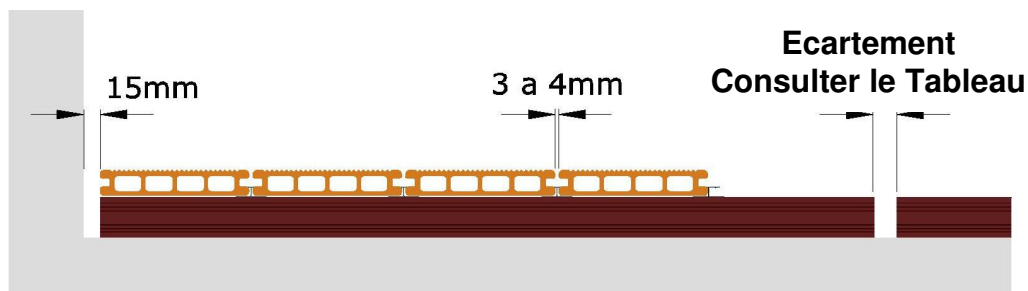

Fig. 13

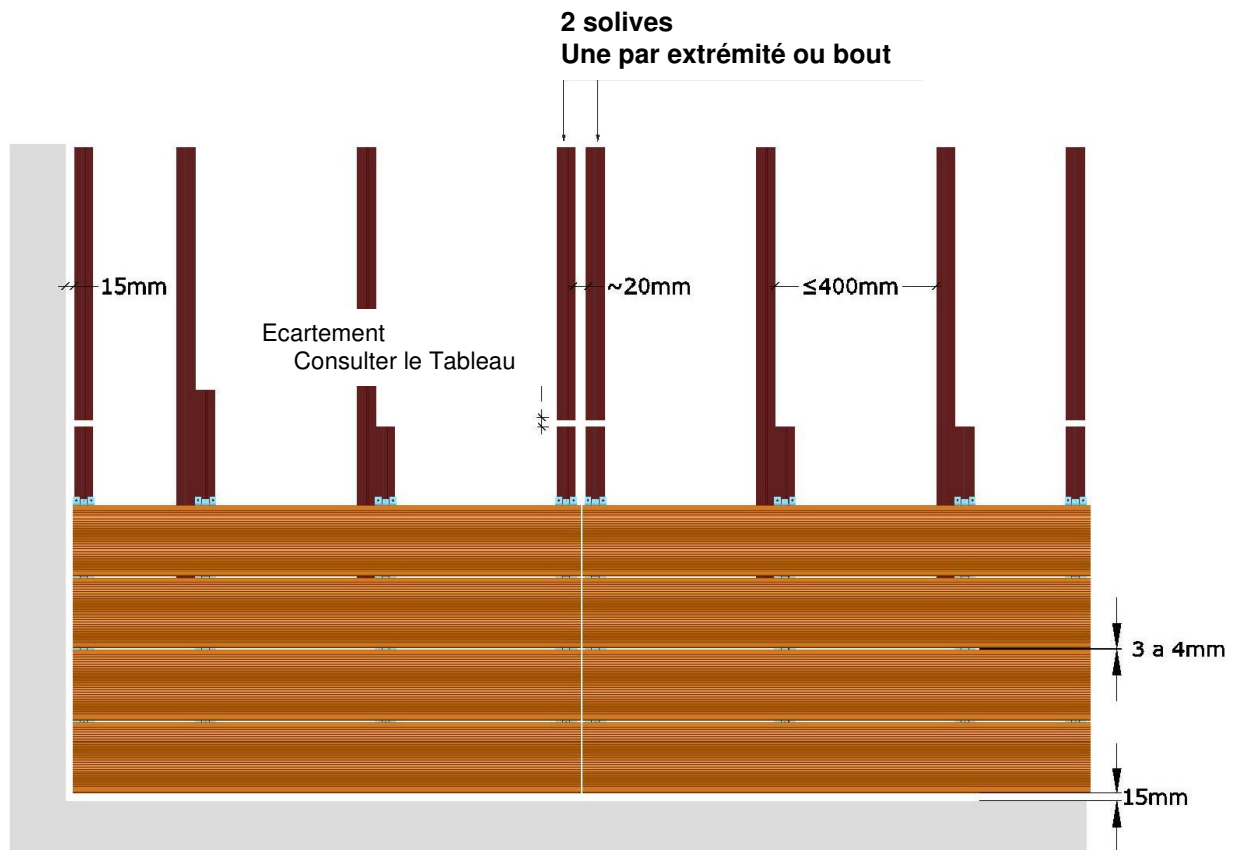

Fig. 14

REBORDS TECNODECK:

Pour refermer les cavités de chaque lame TECNODECK ONE, utilisez les tampons fournis par le fabricant. Ceux-ci devront être collés avec une colle de type PU dans le cas des planchers à usage privé, ou fixés par vissage latéral lorsqu'il s'agit de planchers devant supporter une utilisation plus intense. (Figure 15)

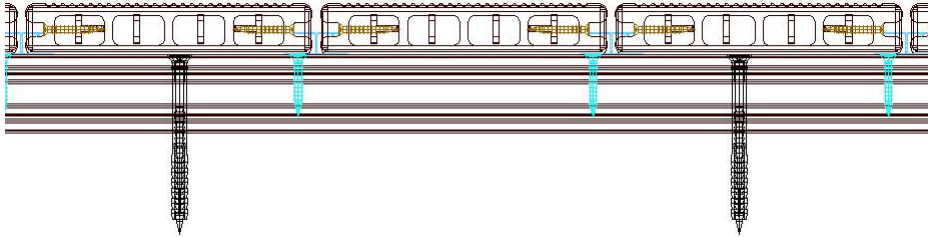

Fig. 15

Vous pouvez également utiliser le profil de rebord, également fourni, qui pourra être fixé de la manière suivante:

Lame de rebord parallèle aux lames:

La lame de rebord sera vissée conformément à la Figure 16.

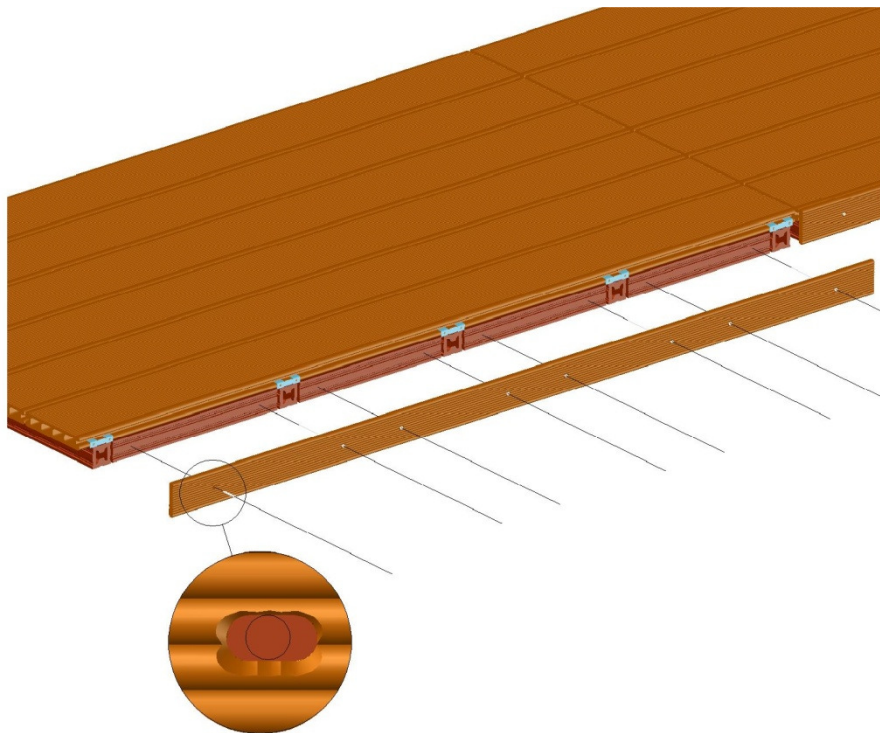

Figure 16

Lame de rebord perpendiculaire aux lames : PROFIL DE REBORD "L" TECNODECK ALU:

Laisser la solive à la face du bout des lames. Utiliser un anneau rond de 30mm et de 10mm d'épaisseur, comme écarteur, et fixer la barre de rebord (figure 17 e 18), en laissant un écartement de 10mm entre la solive et le bout des lames.

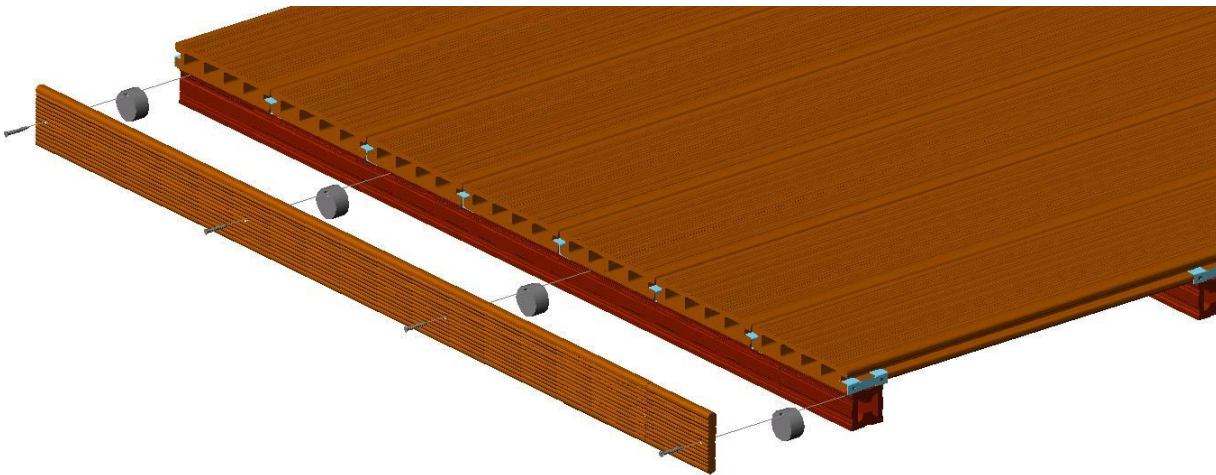

Figure 17

Dans les deux cas, percer préalablement les trous.

Au niveau de la lame de rebord, le trou devra présenter un diamètre de 3mm supérieur à celui de la vis.

La vis sera à tête plate. On pourra élargir l'entrée du trou de vissage de manière à ce que la tête de la vis ne dépasse pas le plan de la barre de rebord.

Le diamètre de l'élargissement devra aussi être plus grand d'environ 3 mm que la tête de la vis, de manière à ne pas empêcher les mouvements de dilatation longitudinale de la barre de rebord.

On améliorera l'aspect esthétique général en peignant ou en recouvrant la tête des vis avec un silicone de même couleur que les lames.

TECNODECK – MANUEL D'INSTALLATION

Après avoir posé la lame de rebord autour du plancher, on place les profils en "L" en aluminium Tecnodeck ALU, qui sont à leur tour fixés latéralement aux solives (Figures 18 et 19). Ces profils peuvent également servir de plinthes. (Figure 20)

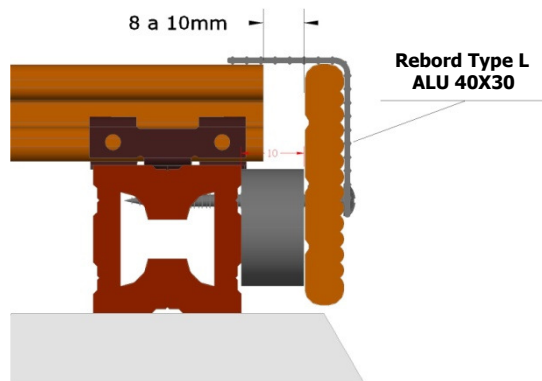

Figure 18

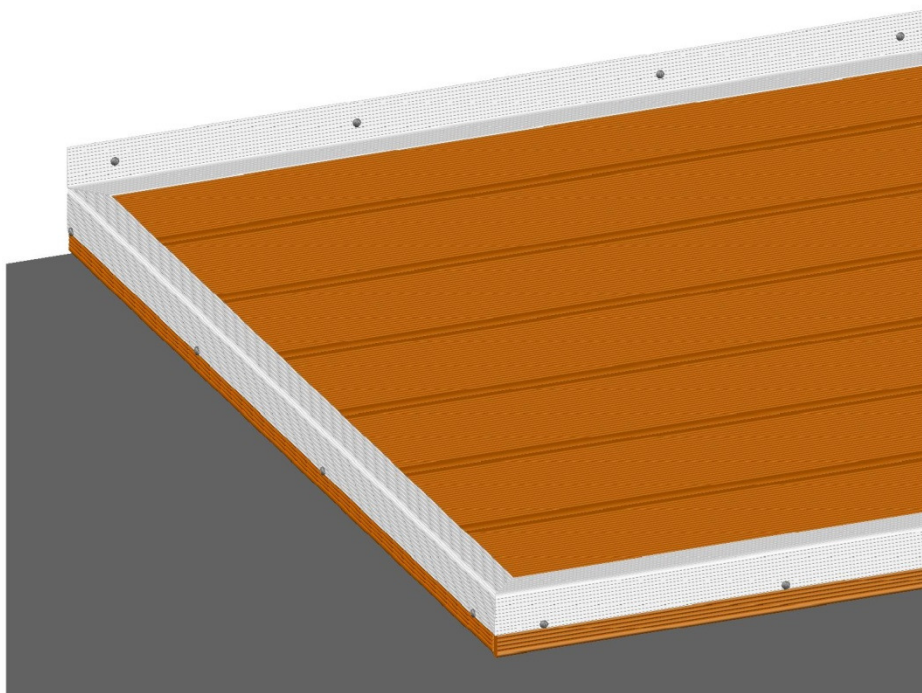
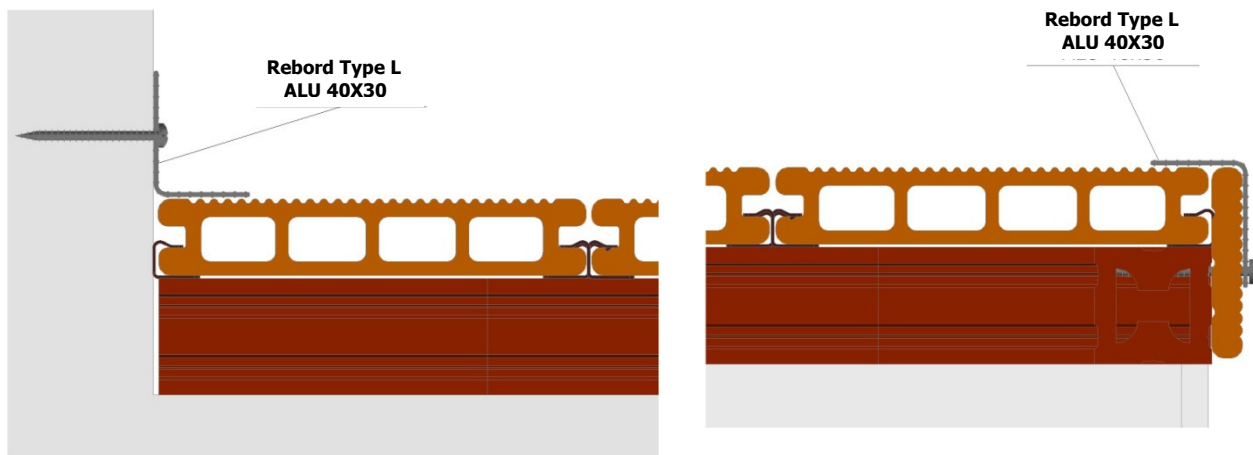

Fig. 19

TECNODECK – MANUEL D'INSTALLATION

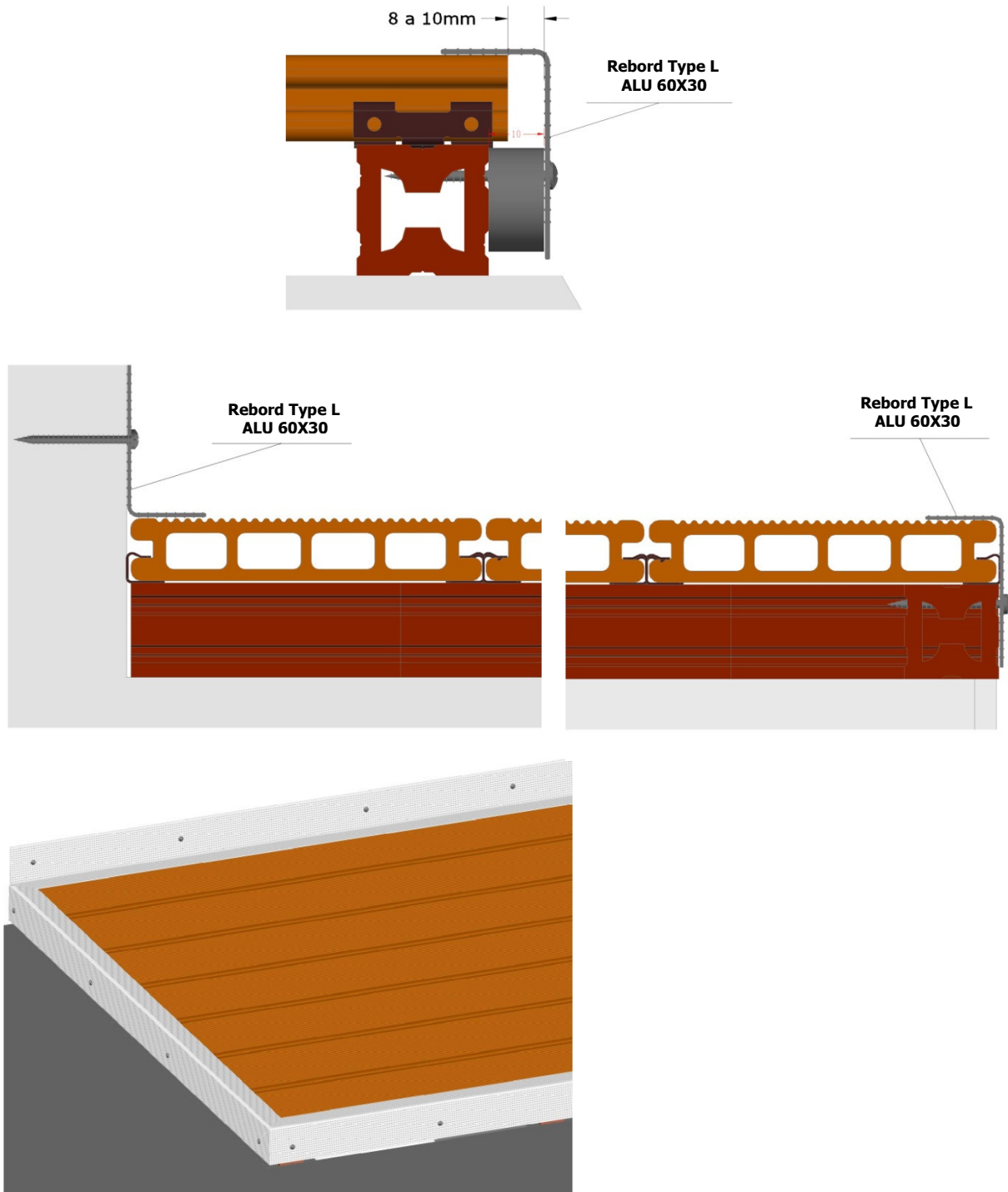

Fig. 20

La pose d'un rebord en "L" TECNODECK ALU est recommandée pour les applications en environnement commercial ou intensif.

Remarque: Nettoyez régulièrement votre plancher extérieur et débarrassez les joints de dilatation de tout corps étranger, afin de prolonger sa durée de vie. Veuillez consulter les informations spécifiques et les fournir aux utilisateurs du TECNODECK.

Le fabricant rejette toute responsabilité en cas de montage incorrect ou non spécifié dans ce manuel, ainsi que pour les négligences d'entretien régulier du système TECNODECK.

Le manuel d'utilisation de Tecnodeck est mis à jour régulièrement. Assurez-vous de disposer de la version la plus récente mise à disposition par votre revendeur ou visitez notre site

www.tecnodeck.net

TECNODECK – POSE, NETTOYAGE ET MANUTENTION

Tous les matériaux de construction mis en oeuvre en extérieur doivent recevoir un nettoyage.

TECNODECK nécessite également d'être nettoyé régulièrement pour rester beau.

Nettoyez régulièrement **TECNODECK** avec de l'eau savonneuse chaude.

Utiliser un tuyau d'arrosage alimenté en eau courante de distribution. Les jets d'eau à haute pression sont vivement déconseillés car ils endommagent irrémédiablement les lames Tecnodeck.

Les taches ou éclaboussures de produits sur les planchers **TECNODECK** doivent être immédiatement éliminées et séchées avec un tissu sec pour éviter que celles-ci ne pénètrent le matériau.

Nos recommandations:

- Les nettoyages des taches et éclaboussures de produits ou de saletés sur votre plancher **TECNODECK** seront plus efficaces s'ils sont effectués le plus tôt possible.
- Avant d'utiliser un produit de nettoyage pour la première fois, faites un essai préalable sur une partie peu visible afin de vérifier le résultat.
- Lisez toujours attentivement la note d'utilisation des produits de nettoyage.

TECNODECK ne nécessite d'aucun traitement de surface tel que l'application d'huiles ou de peintures, et nous n'en recommandons aucun. Cependant, après trois mois d'exposition au soleil, il vous est loisible de peindre votre plancher **TECNODECK**, dès lors que celui-ci est parfaitement propre et sec. Il convient d'effectuer d'abord un premier test sur un échantillon avant la mise en peinture de l'ensemble.

Les peintures ou vernis écologiques, sans solvants ou autres composants corrosifs, adéquats pour les sols en bois, pourront convenir pour peindre les planchers **TECNODECK**.

Une fois peint ou huilé, le plancher **TECNODECK** devra être entretenu afin de conserver son effet.

La peinture ou le huilage peuvent rendre le sol du plancher glissant.

TECNODECK n'assume aucune responsabilité quant aux résultats ou altérations causées par l'application de peinture ou de vernis sur le matériau.

Liste de quelques problèmes et leurs solutions:

Graisses et huiles -

Nettoyer à l'eau chaude savonneuse.

Si une tache a pénétré le plancher, poncer la surface dans le sens des rainures, avec une brosse en acier doux. La couleur reviendra après quelques temps.

Accumulation d'eau Sur le TECNODECK -

S'assurer que le plancher **TECNODECK** a été posé en respectant une légère pente, et que rien pouvant empêcher l'écoulement de l'eau n'obture les écartements et les joints.

Gel et Neige-

On peut utiliser du sel sur un plancher **TECNODECK** afin de faire fondre la glace et la neige. Il faut ensuite éliminer les résidus de sel dès que la glace et la neige commencent à fondre.

Tache de vin ou fruit -

Employer de l'eau chaude avec un peu d'eau de javel. Frotter doucement la tache à éliminer.

Changement de couleur du bois -

Comme pour le bois classique, un plancher **TECNODECK** pourra également voir sa couleur évoluer, ce qui est normal. Après quelque temps au soleil, sa couleur deviendra plus homogène.

Marques de Brûlures -

Comme pour le bois classique, les marques de brûlure sont difficiles à éliminer. Utilisez toujours une plaque de protection aux endroits du plancher **TECNODECK** où vous faites vos grillades.

Les brûlures peu profondes disparaissent par brossage léger effectué dans le sens des rainures avec une brosse douce en acier.

Taches de calcaire ou autres dépôts dus au contact avec l'eau -

Les eaux calcaires ou ferreuses laissent des dépôts difficiles à éliminer sur tous les types de matériaux. Il est recommandé d'intervenir préventivement en traitant préalablement l'eau courante utilisée pour les arrosages, les douches et de tout autre point d'eau susceptible de mouiller et de tacher le plancher

TECNODECK – POSE, NETTOYAGE ET MANUTENTION

Griffes -

Équipez de dispositifs de protection les pieds des meubles extérieurs qui pourraient griffer le plancher.

Les griffes peuvent être éliminées par un brossage avec une brosse en acier doux appliqué dans le sens des rainures. La couleur s'uniformisera après quelques temps.

Absorption de température des planchers Tecnodeck -

Sous les climats plus chauds, TECNODECK, comme tout autre matériau, accumule une certaine température lorsqu'il est exposé aux rayons du soleil. Lorsque la température augmente beaucoup, le contact avec la peau peut devenir désagréable.

Des essais de chaleur ont été menés sur le lapacho, le bois tropical pour lequel TECNODECK est proposé comme alternative. Soumis aux rayons du soleil, les températures atteintes par la surface du plancher TECNODECK ont pratiquement été du même ordre que celles atteintes par le lapacho, de sorte qu'aucune différence appréciable n'a été constatée entre les deux matériaux.

Électricité statique -

La formation d'électricité statique est un phénomène naturel, notamment avec des matériaux qui contiennent des thermoplastiques. TECNODECK est principalement composé de bois mais aussi d'un pourcentage moindre de thermoplastique. De l'électricité statique pourrait donc se former dans certains rares cas, beaucoup moins fréquemment en tout cas comparé à d'autres produits composés majoritairement ou totalement de thermoplastiques.

De l'électricité statique pourrait notamment s'accumuler par temps extrêmement sec. Dans ce cas on veillera à arroser le plancher pour pallier cet inconvénient, de manière à lui conserver un certain degré d'humidité constant.